

Схема электрическая монтажная.

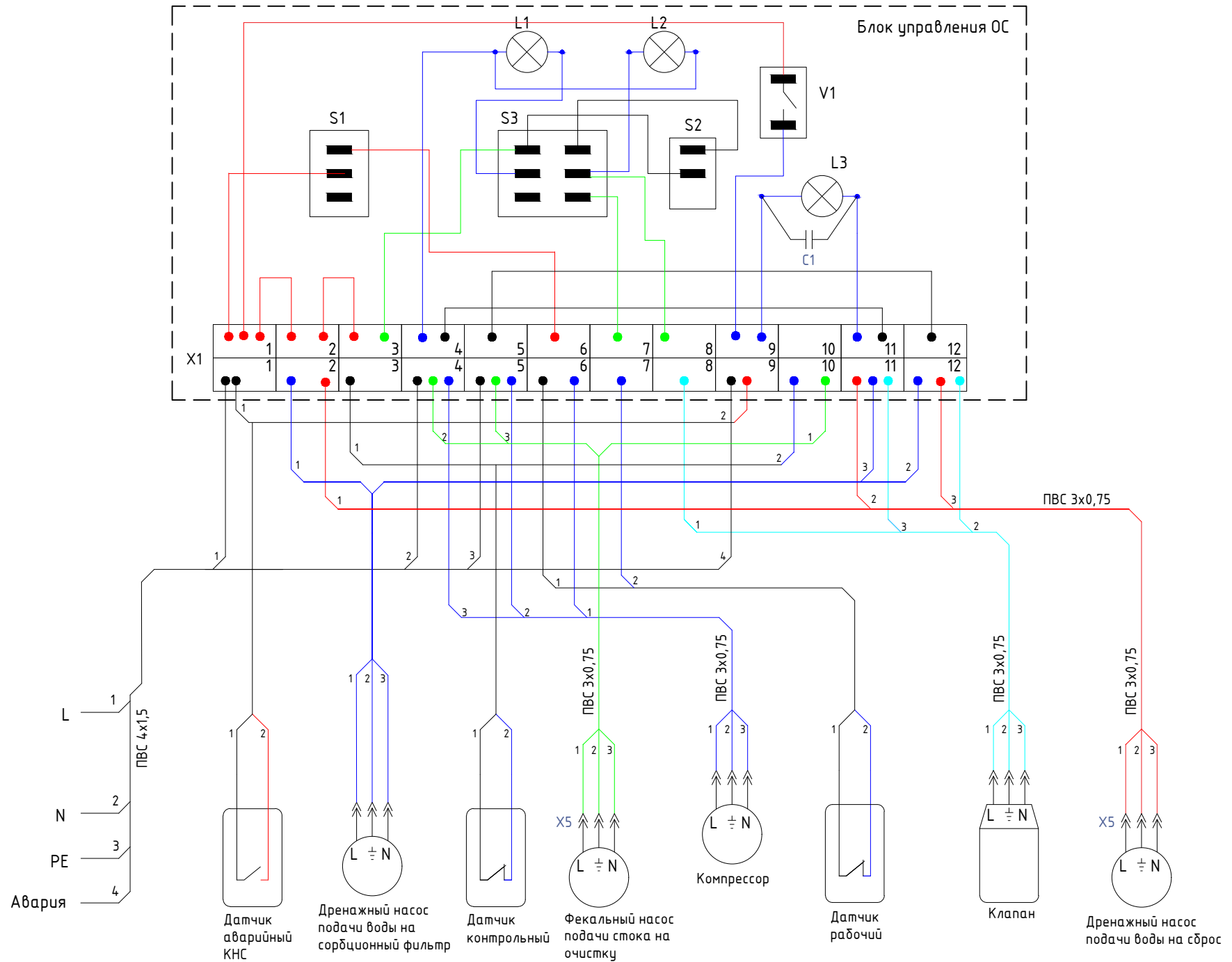

Схема электрическая принципиальная.

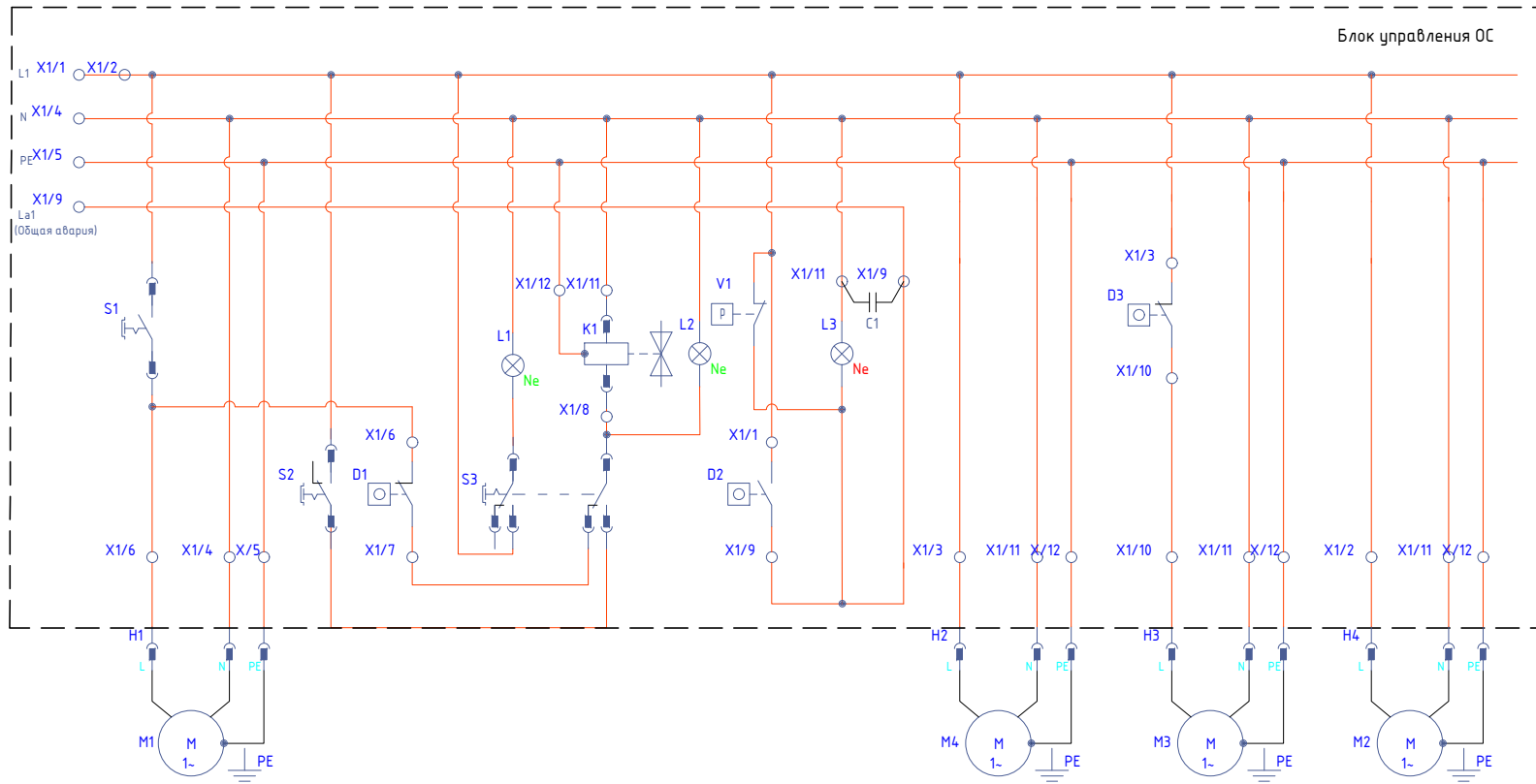

Блок управления ОС

N	Обозначение	Назначение
1	M1	Компрессор
2	M2	Дренажный насос подачи воды на сброс
3	M3	Фекальный насос подачи стока на очистку
4	M4	Дренажный насос подачи воды на сорбционный фильтр
4	S1	Выключатель компрессора
6	S2	Переключ. "Прямая-Обратная" фазы
7	S3	Переключ. "Ручной-Автомат" режим
8	D1	Рабочий датчик
9	D2	Аварийный датчик КНС
10	D3	Контрольный датчик
11	K1	Электромагнитный клапан
12	L1	Лампа "Ручной-Автомат" режим
13	L2	Лампа "Обратная фаза"
14	L3	Лампа "Общая авария"
15	La1	Выносная лампа "Общая авария"
16	H1	Розетка компрессора
17	H2	Розетка дренажного насоса подачи стока на очистку
18	H3	Розетка фекального насоса подачи стока на сброс
19	H4	Розетка дренажного насоса подачи воды на сброс
20	V1	Датчик давления воздуха
21	C1	Конденсатор 1 мкФ, 400В