

МОНТАЖНАЯ СХЕМА
"ТРИУМФ-75 миди"

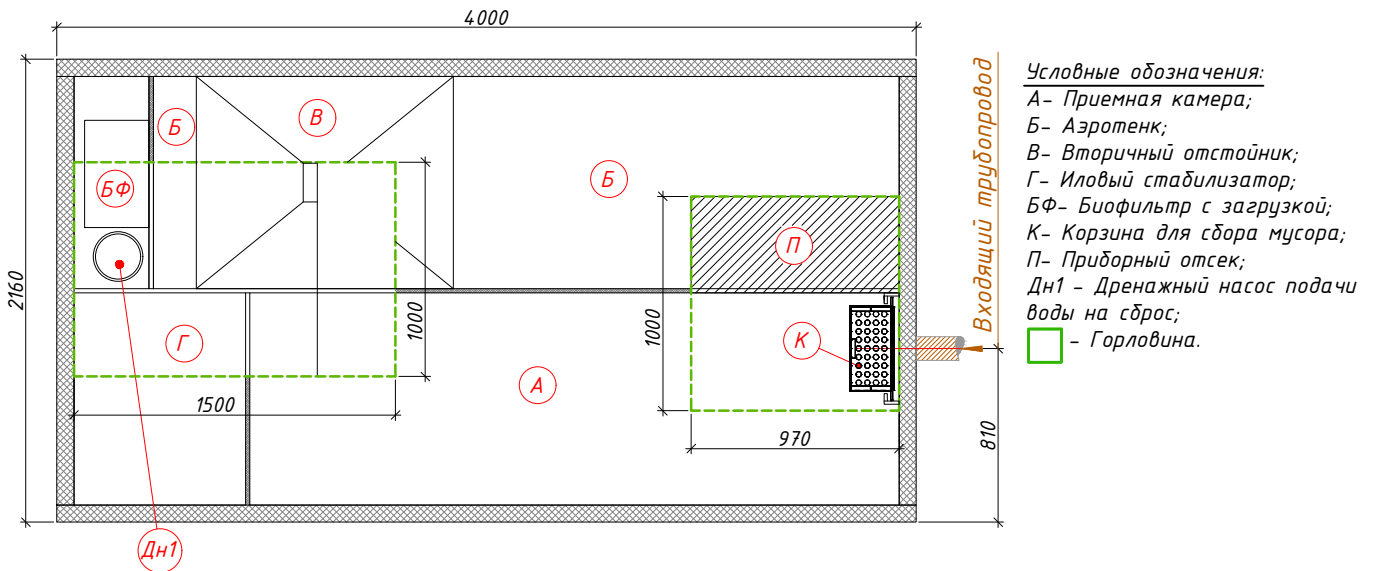

← Вход в станцию (допустимая глубина от уровня земли до низа трубы максимум -0.700)

→ Выход из станции (стандартная глубина от уровня земли до низа трубы -0.300)

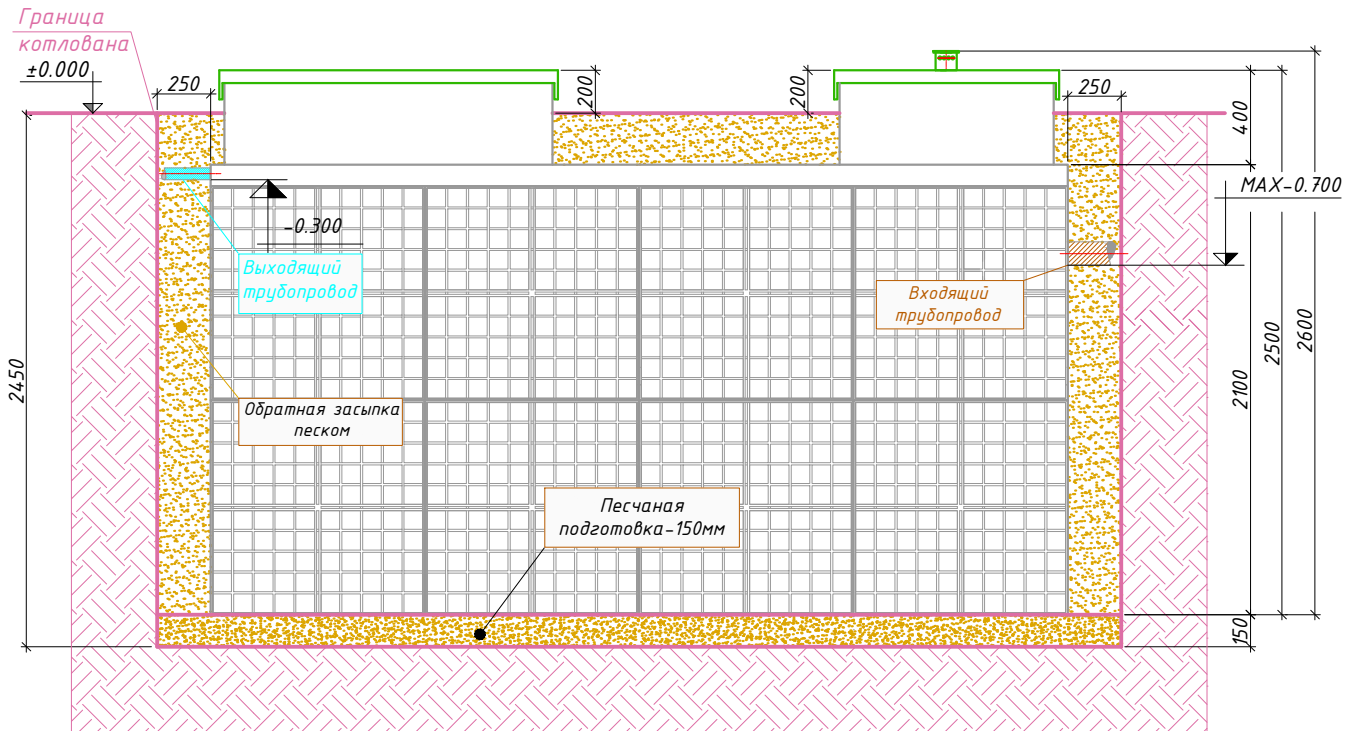

Порядок производства работ:

1. Отрывка котлована размерами $4.50 \times 2.66 \text{ м}$ $h=2.45 \text{ м}$ с откосом грунта (величина откоса котлована зависит от типа грунтов) или опалубкой;
2. Засыпка и уплотнение песчаной подготовки толщиной 150 мм ;
3. Монтаж станции на уплотненную песчаную подготовку;
4. Врезка и присоединение трубопроводов и электрокабеля к станции;
5. Установка утеплителя (необходимость, марка и толщина утеплителя зависят от климатических условий района строительства);
6. Корзина размещается непосредственно у подводящей трубы. Для фиксации корзины к направляющим приварить ограничительную планку, на которую корзина будет опираться;
7. Обратная засыпка песком с послойной утрамбовкой через каждые 0.2 м и проливкой водой каждого слоя с одновременным заполнением водой отсеков до отметок, промаркированных на внутренней стенке станции;
8. Уплотнение засыпки до уровня перекрытия станции производится ручным способом. Уплотнение грунта выше перекрытия станции не производится. Уплотнение грунта ближе 30 см от стенки станции производить с особой осторожностью во избежание поломки стенки;
9. Окончательная планировка рельефа;
10. Запуск станции в эксплуатацию осуществляется после проверки её работоспособности в ручном режиме работы путём переключения в блоке управления тумблеров прямой и обратной фазы работы станции, а так же проверки автоматического режима работы и аварийной сигнализации путём принудительного изменения уровня поплавковых датчиков.